

LA LETTRE

DES AMIS DE L'ABBAYE DES ANGES

2015 numéro 3

Juillet Aout Septembre



L'ENSEMBLE CANTIGAS DE GUILERS A OUVERT LA CINQUIEME SAISON DES VENDREDIS DE L'ABBAYE

Ce soir-là, le chant et l'architecture étaient à l'unisson. Sous la direction de Gérard Baslé, une vingtaine de choristes en tenue médiévale ont interprété des pièces religieuses et profanes écrites entre 1300 et 1600.

APRES LA PIERRE, LE BOIS DES SABLIERES

Les travaux de pierre réalisés font que l'église de l'abbaye a déjà retrouvé de son intimité originelle et on se surprend désormais à imaginer sa couverture autrement qu'en rêve. Notre vie associative nous permet de constater à quel point, derrière chaque étape du projet se cachent des passionnés qui exercent leurs talents avec efficacité et, le plus souvent, dans une grande discrétion.

Ce sont ces rencontres et ces découvertes que nous avons à cœur de vous faire partager au fil de « la Lettre des Amis », et en vous invitant à participer nombreux à l'assemblée générale qui aura lieu le samedi 25 juillet à l'Abbaye. Un verre de l'amitié sera servi dans les jardins à l'issue de la réunion, le soleil sera nécessairement de la partie.

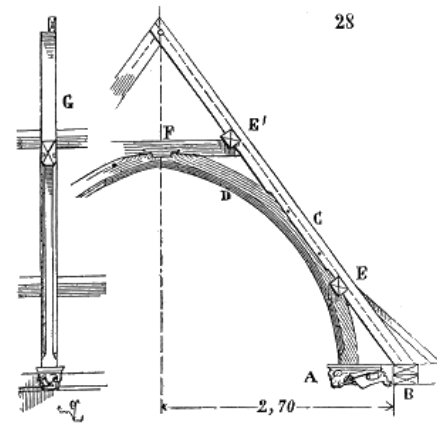

L'ABER-WRAC'H - ASSISE

A pied de Notre-Dame des Anges à l'Aber-Wrac'h à Santa Maria degli Angeli à Assise. Coup de chapeau à Robert Tetrel qui, conformément à sa feuille de route et au terme d'une soixantaine d'étapes, est arrivé à Assise le 21 juin, établissant ainsi un lien charnel entre le lieu fondateur de l'ordre de Saint François et sa petite filiale du Bout du Monde. On se doute bien qu'un tel périple ne se termine pas avec le dernier pas et que le temps continue d'agir. Aussi espérons-nous que Robert acceptera bientôt de nous faire partager quelques moments de son expérience qui relève autant de l'épreuve physique que de l'aventure intérieure.

BERNARD DEVILLERS, LE SENS DES ESSENCES par Daniel Dagorn



La fabrication des sablières aurait pu n'être qu'une banale étape de la réalisation de la charpente de l'abbatiale. Mais sans doute, le lieu appelait-il autre chose. Quand, par amour de l'art, Bernard Devillers, jeune retraité passionné de bois et fort d'une solide expérience, a proposé aux propriétaires de prendre ce dossier en charge, l'accord a été vite obtenu. L'architecture de l'abbaye a traversé les générations en transmettant le message de ses bâtisseurs : le principe en serait respecté.

Les sablières sont des poutres positionnées horizontalement sur le mur à la base du versant de la toiture. Leur visibilité a fait qu'il était d'usage de les sculpter. Celles de l'abbaye sont composées de quatorze éléments, représentant un linéaire de cinquante-quatre mètres. Les motifs sont inspirés du Cantique des Créatures de Saint François d'Assise, végétal côté jardin, aquatique côté mer. Dix éléments sont déjà terminés. Les autres le seront d'ici la fin de l'année. Au total, plus de deux mille cinq cents heures de travail.

Lors de la restauration d'éléments de la mâture du Notre-Dame de Rumengol, Bernard Devillers avait eu l'occasion de vivre une expérience avec l'association des Amis du Jeudi Dimanche du père Michel Jaouen. La qualité de la gestion du travail des stagiaires l'avait impressionné. C'est ainsi que lui est venue l'idée de proposer à ces jeunes de participer au projet, en les formant à la sculpture sur bois. Des épreuves de dessin, de modelage et de travail sur le bois devaient préalablement juger de leurs aptitudes. *« Ils ont été globalement créatifs. J'ai des exemples de réalisations étonnantes. J'ai obtenu des choses que je n'aurais pas osé demander à ce niveau de compétence »*.



Bernard à l'ouvrage au Moulin de l'Enfer

En un an et demi, une quarantaine de jeunes se sont essayés à l'ouvrage, six ont effectivement œuvré sur les sablières. L'impression de liberté qui règne dans l'atelier fait que personne ne se sent bridé. Pour beaucoup, l'expérience a réveillé le talent qui sommeillait en eux. Il en est un qui a découvert sa vocation et se prépare à entrer à l'école Boule !

Préalablement au démarrage du chantier, Bernard Devillers a parcouru la Bretagne visitant églises, chapelles et monuments, photographiant sculptures et sablières pour s'imprégner de ce qu'avaient réalisé les artistes des siècles passés. *« On ne peut pas restaurer sans connaître ni comprendre l'époque, les bases de ce qu'était la vie. J'ai dû me replonger dans l'histoire de la Renaissance pour comprendre l'état d'esprit des sculpteurs de l'époque, et aussi du clergé. J'ai été plus loin en m'intéressant aux gens du peuple et à ceux qui les dirigeaient. »* Des éléments à prendre en compte pour imaginer les motifs à sculpter et obtenir l'accord des Monuments historiques.

Bernard appartient à la quatrième génération d'une lignée d'ébénistes. Son arrière-grand-père avait créé l'entreprise *Le rabot* à Paris en 1888, avant de la transférer au Touquet-Paris-Plage. Aujourd'hui, un de ses fils est à son tour à l'ouvrage. Des recherches généalogiques lui ont permis de découvrir qu'un de ses ancêtres exerçait déjà cette activité sous Louis XVI. Un véritable arbre généalogique en bois !

Ce que ne clame pas Bernard, c'est qu'en 1979, il a été nommé « Meilleur Ouvrier de France » en menuiserie, succédant à son père qui l'avait été dans la catégorie menuiserie en sièges. *« Il y a des gens qui savent très bien travailler, mais n'ont pas le titre. J'ai voulu me prouver que le niveau que je pensais avoir, était celui-là »*. Il a été pendant 10 ans vice-président du jury national.

DIMANCHE 2 AOUT 2015 17h30-19h00



L'Aïkido Club du Ponant de Brest présentera la pratique de cet Art Martial d'origine Japonaise dans les jardins de l'Abbaye.

Le terme Aïkido est composé de trois idéogrammes : Aï qui signifie Harmonie, Union, Unification / Ki qui peut se traduire par Energie, Souffle de vie / Do, la Voie, la Direction, le Chemin.

Le professeur Christian Quiviger - 3ème Dan - et ses partenaires proposeront une présentation de l'Aïkido suivie d'une mise en pratique par des démonstrations. Pour conclure l'exhibition, les adultes comme les enfants pourront s'initier aux principes de la discipline.

LES VENDREDIS DE L'ABBAYE AOUT 2015

7 août PERYNN . ANNA . GWENN

Après avoir fait leurs gammes dans la chorale Allah's kanañ, Perynn Bleunven, Gwenn Le Dreo, et la pianiste Anna Letessier se sont lancées dans le chant lyrique. Leurs précédents concerts dans les chapelles finistériennes ayant rencontré un vif succès, elles ont décidé de proposer une nouvelle série de concerts dans la région. Elles interprètent un répertoire varié, extrait des grandes œuvres pour sopranos (Purcell, Brahms, Mendelssohn, Rossini, Mozart). Parfois accompagnées au piano, elles aiment aussi la simplicité du chant a capella.

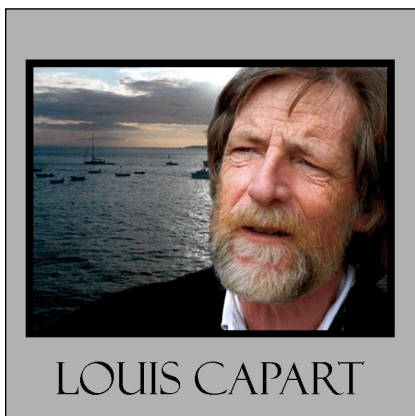

14 août LOUIS CAPART

Auteur, compositeur, interprète, Louis Capart est un poète dont le début de la carrière a été marqué par Léo Ferré. Il aime chanter la solitude, le temps qui passe, l'amour, les petits riens de la vie... et la Bretagne, sa terre d'adoption. Louis Capart chante depuis plus de trente ans. Médiatiquement discret, il a effectué de nombreuses tournées à l'étranger et figure régulièrement à l'affiche des grands festivals. Sa carrière est marquée par Marie-Jeanne-Gabrielle, la chanson phare de son répertoire dédiée à l'île de Sein.

LA VIE DE L'ASSOCIATION

ATTENTION! L'ADRESSE POSTALE DE L'ASSOCIATION A CHANGE



La nouvelle adresse est:

Association des Amis de l'Abbaye des Anges

61 Bel Air

29870 Landéda

ASSMBLEE GENERALE

L'assemblée générale de l'association aura lieu

le samedi 25 juillet 2015 à 11h00 à l'abbaye ND des Anges.

L'Association des Amis de l'Abbaye

a pour objet de contribuer à la mise en valeur, à l'animation culturelle et artistique de l'Abbaye Notre-Dame des Anges à l'Aber-Wrach'h, et à la défense de ses abords par :

- L'organisation et la planification de manifestations à caractère culturel au sein de l'abbaye.
- L'organisation des visites de l'abbaye.
- La mise en œuvre d'activités de recherches liées à l'histoire de l'abbaye.
- Le travail en partenariat avec d'autres abbayes et sites privés.
- La recherche de mécénat .
- La promotion du monument aux échelles communale, intercommunale, départementale, régionale et européenne, par l'appui et la contribution des dites instances.
- La défense environnementale du monument, du site et de ses abords.

DEVENEZ AMI DE L'ABBAYE DES ANGES

Notre projet est une œuvre de longue haleine. Votre soutien nous est précieux. *L'adhésion est annuelle.* Une carte donne droit à une voix lors de l'assemblée générale.

Retrouvez-nous sur « abbayedesanges.com »

Ecrivez-nous à « amisabbayedesanges@gmail.com »



RENOUVELEZ VOTRE ADHESION EN RETOURNANT LE BULLETIN
CI-DESSOUS A L'ADRESSE INDIQUEE

LES AMIS DE L'ABBAYE DES ANGES

ADHESION 2015

NOM _____ PRENOM _____

Membre actif 10€ Membre bienfaiteur 50€

ADRESSE _____

Par chèque à l'ordre de :

Association des Amis de l'Abbaye des Anges

E MAIL _____

61 Bel Air

29870 Landéda

TEL _____